



Drehkreuz

Typ Bike Y & Bike YL 900mm

HIGHLIGHTS:

- Elektromechanischer Antrieb (Typ Bike Y)
- Motorisiert (Typ Bike YL)
- Bidirektional
- Vielzahl von Metall- und Metallbehandlungsarten
- Drei Arme (Winkel zwischen den Balken 120°)
- Integration mit jeder Art von Zugangskontroll- und ID-Systemen
- Energieeffizient
- Flüsterleise, geräuscharmer Betrieb



Das Bike Y Drehkreuz ist als kombinierter verlängerter Durchgang für Personen und Fahrräder, Rollstuhl oder viel Material konzipiert. Beide Durchgänge können kombiniert oder einzeln geöffnet werden. Es ist die perfekte Lösung für Anwendungen mit höchster Intensität des Fussgängerverkehrs Stadien, Fabriken, Parks, Räumlichkeiten mit höchsten Sicherheitsanforderungen usw. Robustes, vollständig geschweisstes Design gewährleistet Festigkeit und Langlebigkeit. Mit diversem Zubehör und vielen Ansteuerungs-Möglichkeiten lässt es sich an jede Anforderung anpassen.



Technische Daten	Bike Y	Bike YL
Gesamt Breite	2'300mm	
Gesamt Höhe	2'290mm	
Gesamt Tiefe	1'156mm	
Durchgangsbreite	650mm	
Fahrraddurchgang	Bike X: 700mm / Bike XL:900mm	
Antriebstechnologie	Elektro-mechanisch	Motorisiert
Sternanordnung	3 Arm (120°)	
Gewicht	700Kg	705Kg
Schutzklasse	IP65	

Zubehör Drehkreuz Bike Y	
• Sonderfarben	• Notstrombatterie
• Edelstahl poliert	• Zählung
• Dach & Schutzdach	• Funksystem
• Notfalltür separat	• Wegbeleuchtung
• Mobile Plattform	• WiFi Controller
• Heizung	• Touch-Control-Panel

Bike Y:

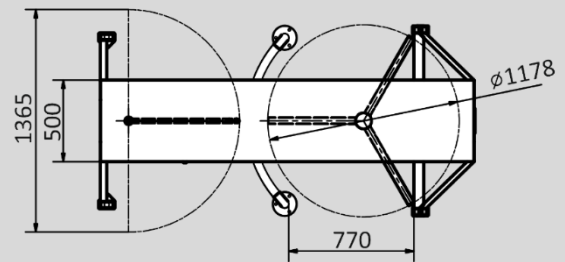
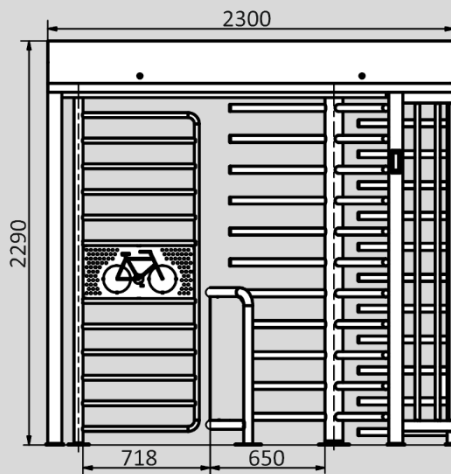
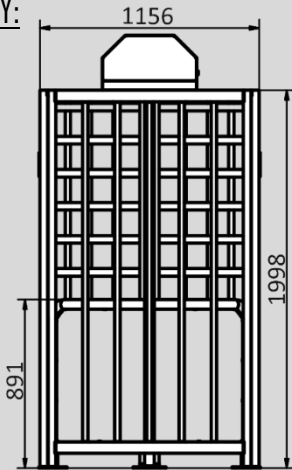

Bike YL:

